

# ORWAK FLEX 5030

Vi er stolte af at kunne præsentere den nye klassiske ORWAK FLEX 5030! Beholderpressen var kernen i vores virksomhed i pionerårene i 70'erne. Denne alsidige, robuste og brugervenlige enhed er stadig succesfuld. Nu med et nyt frisk design! Komprimeringsforholdet på op til 10:1 er imponerende!



**HYGIEJNISK  
KOMPRIME-  
RING**



## ORWAKS FORDELE



### ORWAKS FORDELE

Mindre tidsforbrug til affaldshåndtering, mere tid til kerneaktiviteterne.

### MERE PLADS & ORDEN

Vores ballepresser minimerer hurtigt den plads, affaldet optager, og holder gange og passager frie og ryddelige.

### LAVERE OMKOSTNINGER, MERE VÆRDI

Mere komprimering = færre ture til affaldsdepotet. Mindre transport resulterer i lavere transportomkostninger og reduceret CO<sub>2</sub>-udledning. Kildesortering giver en højere kvalitet af affaldsmateriale til genanvendelse.

## HVORFOR ORWAK FLEX?

- Alsidig komprimering med mange forskellige anvendelsesområder
- Hygiejnisk og sikker komprimering og bortskaffelse af farligt affald
- Særlige løsninger til særlige behov

**ORWAK**  
PART OF SULO GROUP

# ORWAK FLEX 5030

Et vindende koncept

## DEN NYE KLASSISKE MODEL

I 1971 opfandt vi en unik idé til konstruktion af en kompaktor, hvor posen føres over en åben ståltromle til effektiv og hygiejnisk komprimering af blandet affald uden at risikere at beskadige posen i processen.

## ALSIDIG

Designet betyder, at kompaktoren er alsidig og plastposen kan bruges til de fleste typer affald - på trods af, at pressekraften er tre tons.

## HØJT KOMPRIMERINGSFORHOLD PÅ STEDET

Den nye klassiske 5030 er en kompakt maskine med et lille pladskrav, men selv om den kun kræver lidt plads, giver den stadig et højt komprimeringsforhold på op til 10:1!

## BRUGERVENLIG

Det er nemt at ifylde materiale i den topbetjente enhed. Kompaktoren er nem og sikker at manøvrere og den indbyggede løftefunktion gør poseskift hurtigt og nemt.



Tømningshøjde 2.660 mm er standard

På hjul - for nem rengøring og flytning. Kompakt og pladsbesparende. Den nye klassiske model leveres med et frisk design og en holdbar finish.

## ORWAK FLEX 5030 ER OPTIMERET TIL:

### PAPIR

- Papirsække

### PLASTFOLIE

- Krympefilm
- Plastiksække

### METALDÅSER

- Dåser til fødevarer
- Dåser til maling

### HALVTØRT AFFALD

- Almindeligt affald i sække

## HYGIEJNISK AFFALDSHÅNDTERING

En komprimeret og forseglet pose forhindrer lækage og lugte. Maskinen er designet til nem daglig rengøring, og kritiske dele er fremstillet af rustfrit stål.

## VALGFRI TILBEHØR GIVER DIG MERE:



Valgfri stålbeholdere til sikker håndtering af fx dåser og glas efter komprimering.

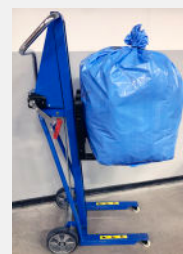

En enkel løsning til brug - Orwak balle-/sækkeløfter. Eliminere manuelle tunge løft.

## MÅL & SPECIFIKATIONER

### MÅL ORWAK FLEX 5030 B+C

A	B	C	D*	E
B 1940 mm	B 760 mm	B 1045 mm	B 2660 mm	B 1100 mm
C 1640 mm	C 760 mm	C 1045 mm	C 2360 mm	C 1100 mm

### ENERGIFORBRUG

STANDBYTILSTAND	MAKSIMAL BETJENING EN TIME
---	660 W/H

### TEKNISKE DATA

IFYLDNINGS-ÅBNING	CYKLUSTID	PRESSEKRAFT	KAMMERSTØRRELSE	MASKIN-ENS VÆGT	STØJNIVEAU	BESKYTTELSES-KLASSE	DRIFTS-SPÆNDING
ø 500 mm	36 sek	3 ton, 30 kN	Bredde: ø 500 mm Højde: 800 mm	262 kg	62 db (A)	IP 55	Enkelt fase 230 V 50 Hz, 10 A

Vi forbeholder os ret til at ændre specifikationer uden forudgående varsel. Balle vægte er afhængige af materialetype. Balle vægte er afhængige af materialetype.

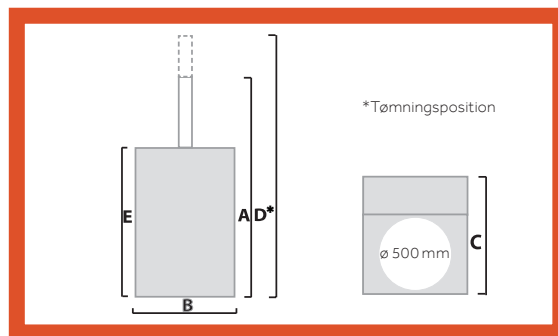

## RUBÆK & CO. A/S

Knud Bro Allé 8  
DK - 3660 Stenløse  
DENMARK  
Tlf.: +45 47 17 28 00  
info@rubæk.dk

RUBÆK.DK

